

実技試験 準備品リスト

73 【基礎級 シーリング防水工事作業】

「実技試験問題に『支給材料』『使用工具等』と書かれているもののうち、持参が必須のもののご案内です」

千葉県での受検では下記のことを人数分必ず持参して下さい。

(1名分)

○材料(東日本シーリング工事業協同組合 基礎級受検用セット内容)

更新日:2025.6.18

チェック欄	品名	寸法又は規格	数量	備考
	建築用変成シリコン系シーリング材	JIS A 5758 1成分形 グレーフィルムパックタイプ 320ml	2本	カートリッジガン用アダプターセット付
	バックアップ材	⑮mm×5mm×500mm	5本	数字に○印がのりつき面
	マスキングテープ	18mm×18m	1巻	
	プライマー	変性シリコン系シーリング材用	30cc	青色
	溶剤	MCH(メチルシクロヘキサン)	100ml	清掃用又は洗浄用
	紙・ウエス		少量	

※セット内の溶剤はMCHを使用しています。

※試験で発生したゴミは、必ず持ち帰して下さい。

○工具等

チェック欄	品名	寸法又は規格	数量	備考
	試験架台		1	別紙参照の上作成して持参すること
	脚立	高さ 1,800mm 程度	1	試験架台固定用
	カートリッジガン	手動式	1	330ml用 カートリッジのアダプター(直径50mm、長さ230mm)が装着できるもの
	仕上げ用へら		一式	
	カッターナイフ		1	
	はけ		1	プライマー用
	バックアップ材装着用ジグ	木製、竹製又はプラスチック製等	一式	※「バックアップ材装填治具」等として市販されているものは禁止:不明な場合は問い合わせること
	溶剤小分け容器	180ml入り程度	1	空缶でもよい
	清掃用はけ		1	目地清掃用
	ウエス		適宜	
	養生用シート	1m×1m程度	1	ビニルシートでもよい
	ビニル袋		適宜	ごみ入れ用、ポリエチレン袋でもよい
	金属製直尺		1	鋼製巻尺でもよい
	筆記用具	鉛筆、消しゴム等	一式	
	作業服等		一式	長袖作業着、長ズボン、腰袋
	手袋(軍手)		適宜	
	保護帽		1	
	墜落制止用器具(安全帯)	フルハーネス型又は胴ベルト型(1本つり)	1	
	安全靴		1	
	受検票		1	コピーしたものは不可
	実技問題	当協会から交付した原本 ※試験結果が出るまでは処分しないこと	1	コピーしたものは不可
	飲料		適宜	熱中症対策、水分補給用

※既定の寸法どおりのものをお持ちください。また必要に応じて予備も持参してください。

別添

基礎級 防水施工(シーリング防水工事作業) 実技試験架台製作図

(注) 図中のアルミ形材については、軽量形鋼を加工して使用してもよいが、目地幅及び目地深さについては、図中寸法を原則とすること。

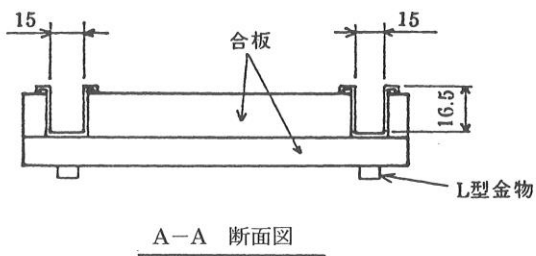
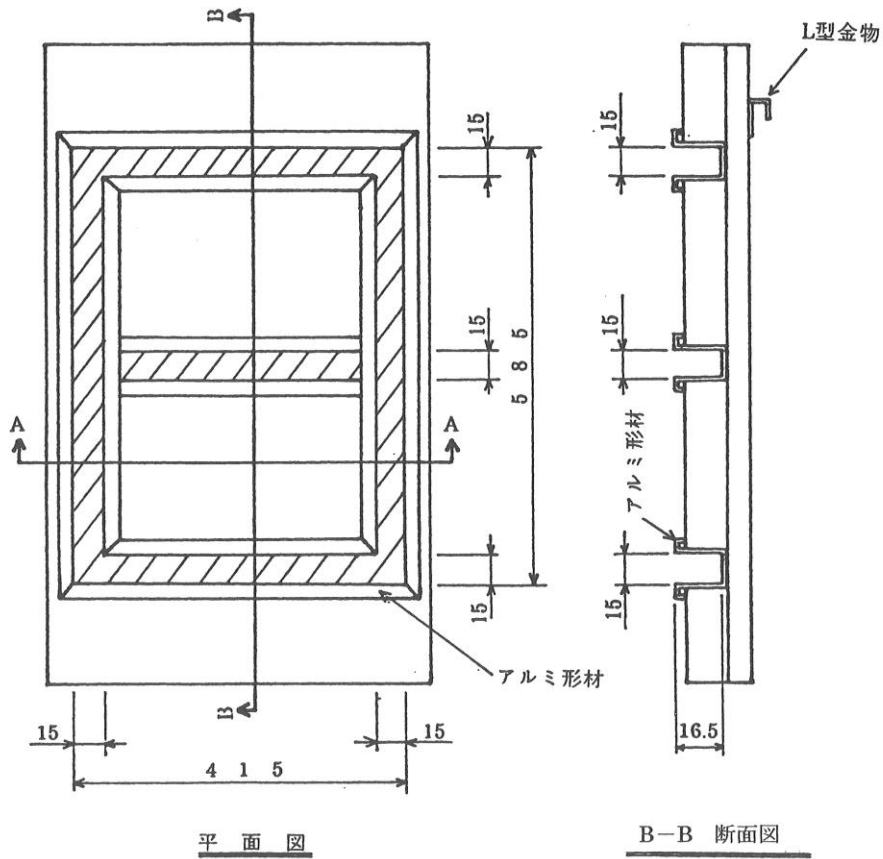

(単位: mm)

年 月 日

東日本シーリング工事業協同組合 行

(FAX 03-3641-9590, Mail: info@toushikyo.jp)

貴組合名 _____

貴組合FAX番号 _____

基礎級検定試験には①②、随時3級試験には③④⑦⑨⑩、
随時2級試験には⑤⑥⑦⑨⑩を使用いたします。

2026年度 外国人実習生向 検定用材料

注 文 書

《 検定試験用材料 納入場所、及び納入指定日 》

(1) 送付先名:	(2) ご担当者:

(3) 送付先住所: 〒 _____	

(4) 電 話:	(5) F A X:

(6) 検定試験予定日:	(7) 検定試験用材料配送ご希望日:

《 請求書送付先 》

(1) 請求書宛名:	_____
(2) 送付先名:	(3) ご担当者:

(4) 送付先住所: 〒 _____	

(5) 電 話:	(6) F A X:

下記表に注文数量をご記入ください。

(金額は消費税10%を含む)

	材 料 名	数量	単 価	金 額
①	基礎級 受験用セット		5,520	
②	基礎級 検定台		25,060	
③	受験用セット 随時3級		11,980	
④	設管用セット 随時3級 (バッカー、固定ゴム)		2,420	
⑤	受験用セット 随時2級		12,950	
⑥	設管用セット 随時2級 (バッカー、固定ゴム)		2,420	
⑦	検 定 台 (ガラスを除く)		321,200	
⑧	押縁検定台セット (検定台1台分一式)		14,000	
⑨	組立用固定ゴムセット (ガラス用2種20個、パネル用1種20個)		7,550	
⑩	ガラス受けスペーサー (4mm×18mm×50mm 2個)		560	
⑪	方立アクリル棒 (13mm×25mm×710mm)		2,970	
⑫	架台調整用アジャスター		680	
			合 計	¥

※ 送料は別途(実費)申し受けます。(商品代と一緒に請求書に計上させていただきます)

※ ⑦の検定台用ガラスは、運送中破損の危険がございますので取扱いしておりません。

お近くのガラス店でお求め下さい。(1台につき、6^{ミリ}×330^{ミリ}×700^{ミリ}が3枚必要です。)

※ 基礎級試験の検定台にガラスは必要ありません。

※ 随時3級・随時2級試験用の検定台はレンタルも取扱っております。(当組合、未使用時のみ)

基礎級受験用セット内容

品目	寸法又は規格	数量	備考
建築用変成シリコン系 シーリング材	JIS A5758、1成分形、 グレー320ml、フィルムパック	2本	カートリッジガン用 アダプターセット付
バックアップ材	⑮ mm × 5 mm × 500 mm	5本	のり付き
マスキングテープ	18 mm × 18 m	1巻	
プライマー	変成シリコン系シーリング材用	30 cc	青色
溶剤	150 cc	1本	清掃用又は洗浄用
紙・ウェス		少量	

(注)セット内の溶剤はMCHを使用しています。

【重要】実技試験注意事項 「試験台の持参」と「残材等の処理」について

各監理団体・受検企業 御中

※重要なご案内です。監理団体の方は、下記の内容を受検企業と共有して下さい！

①試験台の持参

- 本試験は、集合形式(集合試験会場)での実施となることから、「試験台」は、**組み立てた状態で持参して下さい。**
- 試験会場建屋外(試験会場敷地内駐車場・通路等)で、試験台の組立て作業を行うことは**禁止**です。
- やむを得ず試験当日に会場にて作業をする場合は、試験会場が開場された後、**試験会場内で作業**をして下さい。

②残材・廃材の持ち帰りについて

- 試験台搬入で発生した残材・廃材はすべてお持ち帰り下さい。

注意！

過去に駐車場に釘が落ちていた事で車のタイヤがパンクした事があるため、帰る前に試験会場内、駐車した場所及び通路に残材等(特に釘やタッピングネジなど、タイヤのパンクを誘発する恐れのあるもの)が落ちていないか、清掃・片付け・確認を徹底して下さい。

◎試験当日は協会職員の指示に従い、適切に残材等を処理するようお願いいたします。

※集合試験会場

- ・ちば仕事プラザ(千葉市美浜区幕張西4-1-10)
- ・若松検定試験場(千葉市若葉区若松町717-5)
- ・高度ポリテクセンター(千葉市美浜区若葉3-1-2)
- ・ポリテクセンター千葉(千葉市稲毛区六方町274)